

HABITEZ LA PLANÈTE



PILOTE

COLLECTION 2015



Page 4	La marque Pilote
Page 6	Bien choisir son camping-car
Page 20	Gamme Pacific
Page 32	Gamme Galaxy
Page 42	Gamme Diamond
Page 48	Équipements de série
Page 49	Options
Page 50	Ambiances
Page 52	Pourquoi choisir Pilote?



■ « Habitez la planète »: Voyagez en toute confiance, dans le confort d'un camping-car Pilote

Résultat de nombreux mois d'études pour vous apporter toujours plus de satisfaction, Pilote vous présente fièrement sa collection 2015. Elle signe le retour des gammes emblématiques Pacific et Galaxy en intégrant une offre entièrement repensée, vous permettant de bénéficier de 3 niveaux de finitions et de véhicules toujours plus robustes et confortables.

Profitez de plus de 50 ans de savoir-faire made in France et d'un réseau Européen étendu pour vous accompagner dans toutes vos évasions.

Philippe Padiou
Président du groupe PILOTE

1962

Création de la société PILOTE et naissance de la première caravane dans l'atelier d'ébénisterie de La Limouzinière.

1965

L'atelier devient trop petit. Une première usine est construite à proximité. Les locaux seront agrandis à plusieurs reprises jusqu'en 1975.

1978

Un voyage aux USA inspire à Pilote son premier modèle de camping-car: une Capucine sur base BEDFORD. Pilote fait alors figure de pionnier et enregistre ses premières ventes à l'étranger.

1981

Face au développement de l'activité, Pilote renforce ses moyens de production. L'entreprise invente le concept du Profilé.

1985

Pilote sort son premier modèle intégral, le R800DA.

1990

Pilote acquiert Frankia, marque allemande emblématique, spécialiste du double plancher.

1995

Création de la gamme First by Pilote, camping-cars à prix accessibles.

1999

Paris-Dakar: un camping-car, piloté par Laurent Bourgnon, participe pour la première fois à la course. Cet événement inspirera le nouveau slogan de la marque: « Habitez la planète ».

2004

Ouverture d'une nouvelle usine Pilote de 10000 m² à la Membrolle-sur-Longuenée, près d'Angers.

2010

Ouverture du MSC (Motorhome Service Center) à la Membrolle-sur-Longuenée. Il accompagne les clients et assure les formations des vendeurs et équipes techniques.

2015

Refonte de l'offre avec le retour des gammes emblématiques Galaxy et Pacific.

Depuis 1962, notre exigence vous emmène plus loin.

Chez Pilote, nous concevons et fabriquons nos camping-cars depuis plus de 50 ans avec la même idée en tête: en nous imaginant partir avec vous, à bord de votre Pilote. C'est pourquoi chacune des 300 personnes travaillant au sein de notre équipe cultive l'exigence, le souci de la qualité et le respect du client dont elle a hérité génération après génération. Innovation et expérience, process industriels et méthodes artisanales, créativité et fiabilité, il y a tout cela embarqué dans votre camping-car Pilote. Partez tranquille, voyagez plus loin, prenez des libertés: **vous êtes bien accompagné.**



■ QUALITÉ

Tests quotidiens, contrôles d'étanchéité, assemblage minutieux... Toute la rigueur Pilote pour vous garantir des véhicules fiables et robustes.

■ CONFORT

Canapés et literies de qualité, espaces de circulation, conduite silencieuse, tenue de route, tout participe à votre confort, que vous soyez au volant ou en mode détente.



■ SAVOIR-FAIRE

100 % des meubles sont assemblés à la main par des experts passionnés: dans votre camping-car, vous retrouvez tout notre savoir-faire originel en ébénisterie associé à notre maîtrise des technologies d'aujourd'hui.

■ SÉCURITÉ

ABS, régulateur de vitesse, airbag, rétroviseurs électriques et dégivrants... Parce que votre sécurité est essentielle, tous ces équipements sont disponibles sur tous nos véhicules.



Voyagez l'esprit libre, nous nous y engageons.

■ SERVICE

Avec son réseau de concessionnaires présents dans 18 pays européens, Pilote est à vos côtés partout où vous vous trouvez. Nos centres service vous accueillent en France ou en Allemagne et, pour être encore plus proches de vous, nous mettons un ensemble de services à votre disposition: le service GP Assistance 24h/24, 7 jours/7, offre la première année.

Le Service client:

- www.pilote.fr
- Le 0811 74 74 00



Bien choisir son camping-car

Le châssis

Chez Pilote, vous aurez le choix entre le châssis FIAT CCS et le châssis AL-KO® AMC.

Ces 2 types de châssis font partie des plus fiables et qualitatifs du marché. Pour bien choisir votre châssis, renseignez-vous sur 2 critères:

- **Le confort routier:** chaque châssis offre une solution différente pour vous assurer stabilité et tenue de route optimale.
- **La hauteur du châssis:** un châssis bas offre la possibilité d'aménager un double plancher.



RALLONGE CHÂSSIS DE SÉRIE, SUR TOUS NOS VÉHICULES

Votre châssis ne fléchit pas vers l'arrière. Votre soute peut ainsi soutenir beaucoup de poids grâce à une structure résistante.



MOTORISATION

Tous nos camping-cars sont équipés de moteurs FIAT. Nous proposons quatre motorisations différentes: 115 Multijet (sur P600P), 130 Multijet, 150 Multijet, 180 Multijet Power. Pour plus d'informations sur la motorisation FIAT, merci de vous reporter au cahier technique PILOTE.

130 MULTIJET

Cylindrée: 2287 cm³
96 kW (130 ch) à 3600 tours/min
320 Nm (32,6 kgm) à 1800 tours/min



150 MULTIJET

Cylindrée: 2287 cm³
109 kW (148 ch) à 3600 tours/min
350 Nm (35,7 kgm) à 1500 tours/min



180 MULTIJET POWER

Cylindrée: 2999 cm³
130 kW (177 ch) à 3500 tours/min
400 Nm (40,8 kgm) à 1400 tours/min



LE CHÂSSIS FIAT CCS

Le châssis FIAT Camping-Car Spécial est le standard indiscutable du marché. Il offre les fondations idéales pour réaliser des camping-cars fiables et robustes.



❶ Barres antiroulis avant et arrière pour plus de stabilité. ❷ Pneus spécial camping-car renforcés. ❸ Voie élargie à l'arrière pour une meilleure tenue de route. ❹ Châssis surbaissé de 15 cm permettant l'aménagement du plancher pour le passage des fluides. ❺ Essieu avant équipé de ressorts de suspensions réhaussés et renforcés sur 4250 kg sur Intégraux.

LE CHÂSSIS AL-KO® AMC

Référent haut de gamme, le châssis AL-KO® propose une technologie innovante permettant d'accéder à davantage de sécurité et à un confort routier sensiblement amélioré. Sa performance inégalée est fondée sur un châssis très robuste, allégé et surbaissé afin d'optimiser la charge utile de votre camping-car. Le châssis AL-KO® est équipé de série de suspensions avant renforcées et réhaussées pour plus de confort de conduite et une excellente tenue de route.



❶ Châssis surbaissé de 22 cm, permettant l'aménagement d'un double plancher rangement jusqu'à 26 cm de hauteur, et une grande stabilité. ❷ Ressorts de suspensions avant renforcés et rehaussés permettant une augmentation de la garde au sol. ❸ Châssis galvanisé anticorrosion et voie large pour un meilleur confort de conduite. ❹ Suspension arrière ALC Level Controller permettant de conserver une assiette constante (option). ❺ Suspensions Air Premium entièrement pneumatiques, arrière et/ou avant pour un confort routier exceptionnel (option).

Bien choisir son camping-car

La carrosserie

Profilé ou intégral, le choix de la carrosserie est avant tout une histoire de cœur et d'expérience. Pour ceux qui n'ont pas encore fait leur choix, 3 critères essentiels sont à prendre en compte:

- **L'habitabilité:** elle est améliorée lorsque la cabine est intégrée avec le reste de la cellule.
- **La maniabilité:** plus votre camping-car est aérodynamique et léger, plus il est maniable.
- **Votre budget:** les profilés, sont, à niveau de finition égal, plus accessibles que les intégraux.



LE PROFILÉ

Le camping-car profilé est le plus utilisé en Europe. Sa ligne aérodynamique et sa faible hauteur lui confèrent une prise au vent réduite, ce qui permet une consommation de carburant raisonnable. Économique et léger, optimisé pour le confort de conduite et la maniabilité, il est idéal pour les voyages en couple ou en famille. Les profilés lit de pavillon offrent un couchage confortable pour 2 personnes au-dessus du salon.

Tableau de bord intégré



Lit pavillon électrique



Salon en L convertible



Nouvelle cabine Fiat



Soute traversante



Skydôme





■ L'INTÉGRAL

L'intégral est un camping-car directement bâti sur un châssis nu, et pensé pour l'habitabilité. Le volume habitable est le point fort de l'intégral: on y apprécie les espaces généreux, la lumière, grâce à la vue panoramique offerte par le pare-brise, et la facilité de circulation dans un espace jour sans marche.

Tableau de bord et nouvelle planche de bord



Grands volumes intérieurs



Isolation renforcée

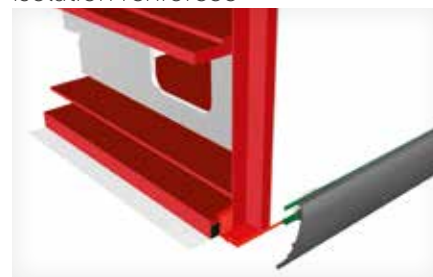

Sièges Aguti grand confort



Lit pavillon en cabine



Rangements astucieux



Bien choisir son camping-car

Les planchers

Isolation, zone technique, rangement, voici toutes les fonctions potentielles du plancher d'un camping-car. En fonction de votre budget et de vos besoins, vous aurez le choix entre un plancher bas ou un double plancher permettant d'abriter une zone technique (DPS) et même une zone de rangements (DPR).

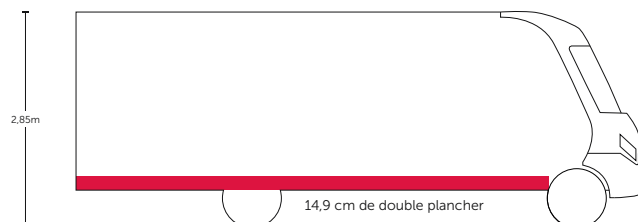

LE DOUBLE PLANCHER SERVICE (DPS)

Le double plancher service est une solution technique permettant d'abriter les circuits d'eau, d'électricité et de gaz. Cette solution présente de nombreux avantages. **Le double plancher est chauffé et isolé, protégeant ainsi vos réservoirs d'eau du gel.** L'espace créé entre les deux planchers constitue un isolant parfait contre le froid et les bruits de la route. Ce volume d'air chauffé vous assurera un confort comparable à celui d'un plancher chauffant. L'accès à la zone technique se fait par différentes **trappes** situées à l'intérieur du camping-car.

Uniquement disponible sur gamme Galaxy.

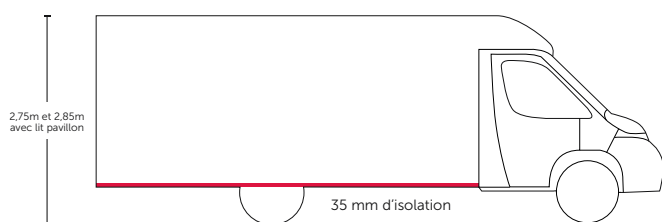

LE PLANCHER BAS

Tous nos profilés sont équipés de planchers bas vous assurant isolation et confort. Les eaux usées des profilés sont tenues hors-gel (de série en Finition Sensation et Emotion). Composé d'un panneau sandwich de 35 mm avec une âme en **styrofoam isolant**, le plancher bas est également parfaitement étanche grâce à une couche de polyester positionnée sur la face extérieure du panneau. L'aménagement du plancher bas permet à nos profilés de se positionner parmi les plus bas du marché.

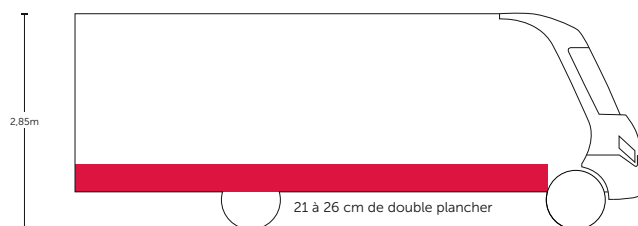

LE DOUBLE PLANCHER RANGEMENTS (DPR)

Plus spacieux avec 21 cm ou 26 cm (sur gamme Diamond) de hauteur de double plancher, les DPR présentent des atouts majeurs dans l'optimisation du stockage dans votre camping-car. **Accessibles par des portillons extérieurs et des trappes intérieures**, ces volumes vous permettront de ranger de nombreux objets encombrants tels que les tables et les chaises de camping, les cannes à pêche, les clubs de golf... Pilote a développé une véritable expertise dans l'aménagement des doubles planchers traversants sur toute la largeur du véhicule, vous garantissant une isolation renforcée et la tenue hors-gel des eaux et de la vanne.

Uniquement disponible sur gamme Galaxy sur châssis AL-KO® et Gamme Diamond.

Bien choisir son camping-car

La structure

Grâce à une expérience de plus de 50 ans, l'ensemble des gammes Pilote bénéficie d'une structure extérieure dont la technique de fabrication a été reconnue et approuvée. Toutes nos structures sont conçues et fabriquées pour vous assurer le meilleur du confort, de la sécurité, de la robustesse et de l'étanchéité.

LES + CONFORT

Marchepied électrique



Coffre à gaz deux bouteilles facile d'accès



Caméra de recul



Soute volumineuse et isolée



LES + SÉCURITÉ

Baies affleurantes sur cadre aluminium anti-intrusion



Rétroviseurs électriques et dégivrants



Porte cellule haute sécurité



Truma Crash Sensor pour chauffer en roulant en toute sécurité



LES + ROBUSTESSE

Tasseaux de structure imputrescibles



Profil aluminium



Insert aluminium



Jupes aluminium



LES + ÉTANCHÉITÉ

Peau polyester sous le châssis



Toit antigrêle jusque dans les angles



Portillon double joint et serrure à compression



Garantie étanchéité 5 ans



Bien choisir son camping-car Le confort thermique et acoustique

Chez Pilote, nous savons que la sensation de bien-être à l'intérieur d'un camping-car ne vient pas seulement du design et de l'ergonomie, elle vient aussi du confort thermique. Ce confort thermique ne dépend pas que de la température, mais aussi des conditions d'humidité, des flux et du niveau de qualité de l'air intérieur. Votre confort thermique dépend autant de l'étanchéité que de l'isolation ou du système de chauffage de votre véhicule.



L'ISOLATION

L'isolation est un des aspects techniques les plus importants du camping-car. Nous faisons confiance à la mousse de polystyrène extrudé Styrofoam® qui se caractérise par sa structure cellulaire fermée. Cette structure confère au styrofoam des propriétés d'isolation acoustique réduisant les bruits extérieurs sur route comme à l'arrêt. Très légère, résistante à la compression et à l'humidité, elle assure également un vrai confort thermique été comme hiver garantissant ainsi une consommation d'énergie raisonnable pour le chauffage et la climatisation.

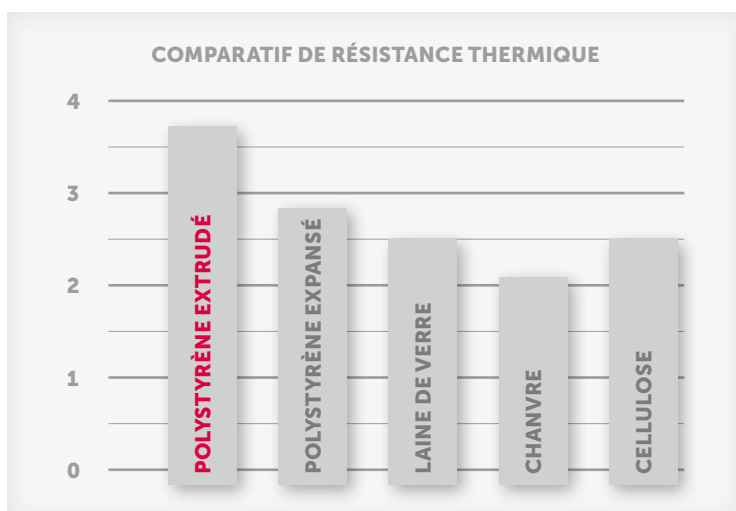

Comparatif de résistance thermique R, pour 100 mm de matériau. Le coefficient de résistance thermique caractérise la résistance d'un isolant aux flux de chaleur.

Source: <http://autocaravane.fr>



LE CHAUFFAGE

Truma Combi est le chauffage de camping-car le plus compact d'Europe. En apportant chaque année innovation et technologie à ses systèmes de chauffage, Truma s'est forgé une réputation solide et une place parmi les entreprises les plus innovantes d'Allemagne.

- > Fonctionne au gaz et à l'électricité
- > L'air et l'eau sont chauffés sous un rendement de 97 % et grâce à des résistances électriques puissantes de 1800 W
- > Capteur de collision coupant le gaz en cas d'accident
- > Existe en 2 modèles: Combi 4E (4000W) et Combi 6E (6000W)
- > Le TRUMA EH vous permet d'utiliser votre chauffage sur le 230 V
- > Le TRUMA 2400 est un complément de chauffage qui chauffe le salon rapidement pour plus de confort thermique.
- > Équipée de série sur tous nos véhicules, la nouvelle commande TRUMA CP Plus vous permet de maîtriser votre confort thermique au degré près.



LE CHAUFFAGE

Le système de chauffage central Alde est un système par fluide caloporteur, basé sur les mêmes principes que la plupart des systèmes domestiques que nous trouvons dans nos logements. Les déplacements lents et naturels de l'air assurent une atmosphère sans poussière et saine, sans sensation d'assèchement. La chaleur vous enveloppe de manière homogène en éliminant les zones froides. Un environnement agréable règne dans l'espace d'habitation, et les draps comme les placards sont chauds. Le cœur du système est la chaudière Alde Compact qui fonctionne au gaz ou sur 230 V. Elle délivre une chaleur douce et silencieuse, et produit également de l'eau chaude en continu pour vos pièces d'eau.

- > Fonctionne au gaz ou à l'électricité
- > Échangeur thermique en option (récupère la chaleur fournie par le moteur pour chauffer les radiateurs et l'eau en roulant).

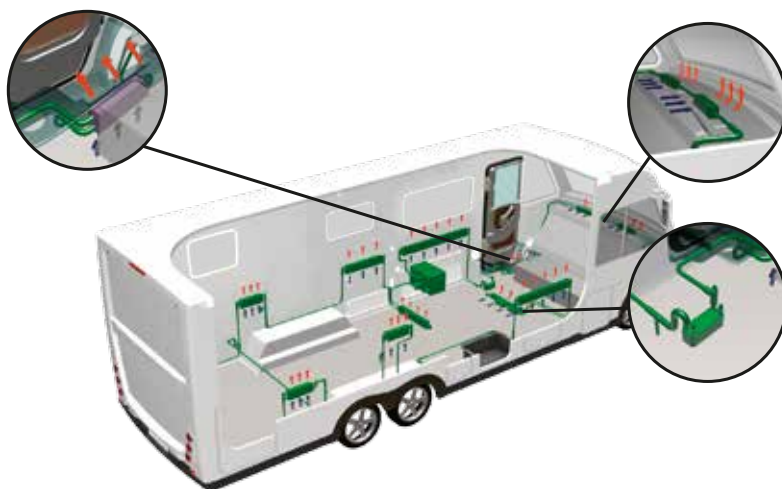

Bien choisir son camping-car La chambre

Accueillantes et confortables, les chambres de tous nos véhicules vous promettent de belles nuits de sommeil sur un matelas Bultex de série. Elles ont été aménagées pour vous offrir un accès facilité au lit, de nombreux espaces de rangement, un accès aisé à la salle de bain, tout cela sans jamais rogner sur la taille du couchage. Vous n'aurez plus qu'une seule question à vous poser: lits jumeaux ou lit double ?



LES LITS CENTRAUX

Nos lits centraux sont réglables en hauteur en option à partir des 700 afin de vous offrir une soute plus grande et sans circulation d'air avec la chambre.

Le sommier rétractable à tête de lit relevable électriquement propose un confort supplémentaire et une meilleure accessibilité au lit (série ou option suivant finition).

Rangement sous le lit central et tiroirs dans le socle de lit



Penderie profonde





LES LITS JUMEAUX

Nos lits jumeaux présentent deux confortables matelas sur sommiers à lattes. Cette implantation dispose d'une très grande soute tout en conservant un accès au lit facilité par des marches adaptées. Profitez d'une indépendance de couchage tout en gardant la possibilité de rapprocher vos lits électriquement sur la gamme Diamond. L'implantation lits jumeaux propose un complément de couchage entre vos deux matelas.

Astucieuse penderie située sous le lit



4 AUTRES IMPLANTATIONS

Lits jumeaux avec salle de bain arrière

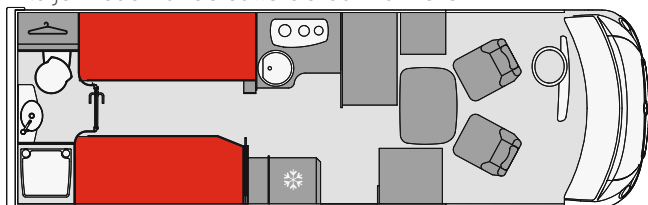

Lit garage

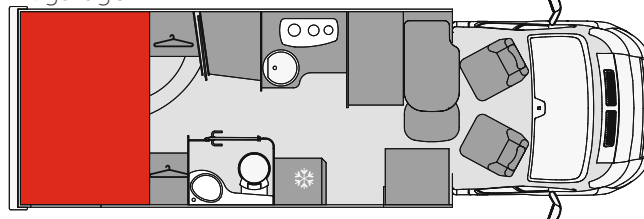

Lit à la française

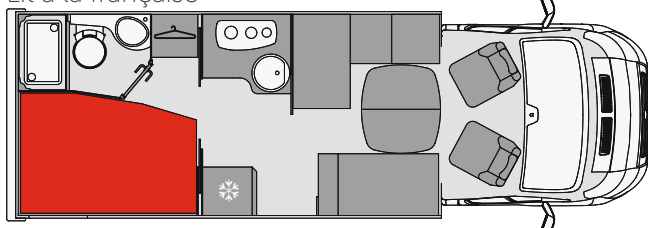

Sans lit permanent

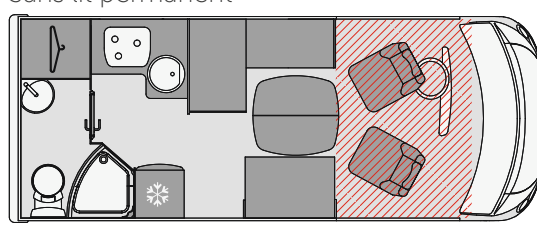

Bien choisir son camping-car

Les espaces de vie

Nos camping-cars sont réputés pour la qualité de leurs implantations et leur ergonomie au sol. La circulation à bord est facilitée par l'absence de marche dans les espaces jour pour tous nos véhicules. Les 2 mètres de hauteur utile en cellule vous garantissent un bel espace intérieur, volumineux et agréable à vivre.

(1,83 m sur Profilés lit de pavillon)

LA DOUCHE

Pilote présente les douches parmi les plus confortables du marché. Très larges, elles sont également sans marche pour faciliter l'accès sur nos modèles de plus de 7,10 m. Dès le 740 Pacific et Galaxy, vous bénéficiez d'une salle de bain indépendante de série, isolée de la chambre et de l'espace jour (en option sur Pacific Essentiel).

LE SALON

Grand et confortable, installez-vous dans cette banquette redessinée, garnie d'une nouvelle mousse haute résilience, très accueillante et d'une grande durée de vie. La table est simple à manipuler et vous permet de moduler votre salon selon le nombre de convives.



LA CUISINE

Implantée en L pour faciliter la circulation, une personne pourra largement passer derrière vous, même si vous vous trouvez aux fourneaux. La plinthe est positionnée en profondeur pour libérer un espace pour vos pieds et les rangements en tiroirs vous évitent de vous baisser. Les jeux d'éclairage sont développés pour vous fournir une belle vision en cuisine.



LES RANGEMENTS

Cuisine tout tiroir



Rangements astucieux en salle de bain

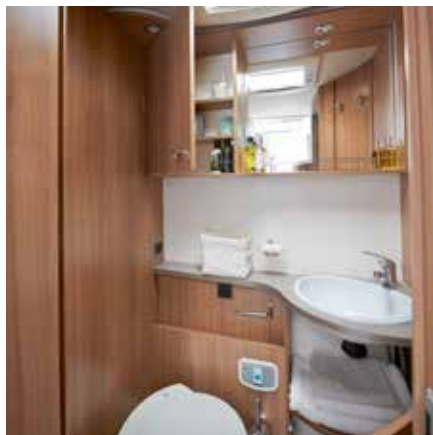

Meubles de rangement profonds et adaptés à votre usage



Profondeur de penderie pensée pour passer à un cintre



Zone de rangement dans le plancher



Soute généreuse et accessible des deux côtés

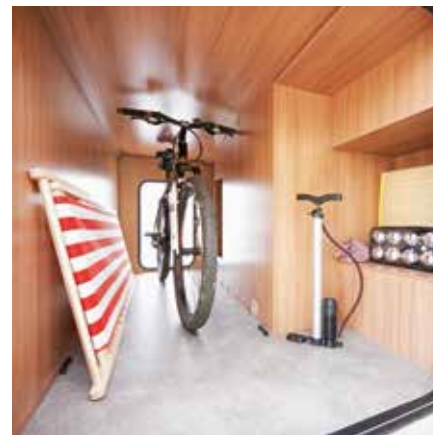

Bien choisir son camping-car

Les degrés de finition

Le niveau de finition de votre véhicule est personnalisable pour tous nos véhicules de plus de 7 mètres dans les gammes **Pacific** et **Galaxy**. Essentiel, Sensation ou Emotion, faites votre choix et profitez d'équipements et de finitions adaptés à vos exigences.

ESSENTIEL ●○○



- Sièges cabine réglable en hauteur
- Cuisine tout tiroir
- Mousse haute résilience en salon
- ...



SENSATION ●●○



P716



ESSENTIEL +

- Hotte
- Salle de bain indépendante
- Habillage du socle de banquette en salon
- ...

EMOTION ●●●



G741



SENSATION +

- Autoradio DVD et caméra de recul
- Douchette et prise 230V en soute
- Pavillon en tissu moussé
- ...



Diamond ■

- Portes de meubles hauts sur compas gaz
- Matelas Bultex mousse à mémoire de forme
- Isolation renforcée avec des parois 38 mm et double plancher, rangement 26 cm isolé et chauffé
- ...

Vous le saviez déjà, vous l'aviez même
déjà vérifié par vous même à maintes
occasions: l'Europe est un beau continent.
Mais il vous en fallait davantage, en explorer
les moindres recoins, en savourer toute la
diversité, vous emparer de tous ses trésors.
En toute liberté.
En **Pilote Pacific.**





Gamme

Pacific

Profilés Compacts

Le P600P

Le P600P s'est imposé comme une référence parmi les profilés compacts. Léger et maniable, le P600P est monté sur porteur FIAT et châssis CCS. Il présente de très nombreux rangements pour une utilisation polyvalente et confortable dans de beaux espaces, procurant un réel sentiment de volume. Le P600P est adapté à l'installation d'un porte-moto et profite d'une belle charge utile de 840 kg.

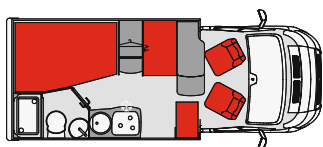

Penderie volumineuse



Mousse haute résilience et façonnage spécial compact



Soute de 1200L et portillon de 46 x 79 cm



■ DONNÉES TECHNIQUES P600P

DIMENSIONS

Longueur: 5,99 m
Largeur: 2,30 m
Hauteur extérieure: 2,75 m
Hauteur en salon: 2,00 m

CARACTÉRISTIQUES

Places carte grise: 4
Places couchage: 2 + 1 en option
Places repas: 5
Charge utile: 840 kg

CONFORT THERMIQUE ET ÉTANCHÉITÉ

Parois 28 mm en styrofoam
Plancher isolant 35 mm en styrofoam
Peau imperméable sous plancher
et toit anti-grêle en polyester
Chauffage TRUMA 4000 de série

Grande salle de bain



■ LES PLUS DU P600P

- Confort de circulation et volume intérieur exceptionnel pour un véhicule de moins de 6 mètres
- Coffre pour 2 bouteilles de gaz de 13 kg
- Plus de 1200 litres de rangements
- 840 kg de charge utile et compatible avec un porte moto

Profilés lits pavillons compacts

Les P606L et P696S

Pour un couple ou pour toute la famille, les profilés lit de pavillon compacts présentent un très grand salon et de larges espaces de vie. Le lit de pavillon vous offre des nuits confortables et se fait totalement oublier en journée. Parmi les plus bas du marché le profilé lit de pavillon Pilote vous offre une belle hauteur en cellule. Profitez d'un véhicule compact et maniable disposant d'une charge utile séduisante et compatible avec l'installation d'un porte-moto.

P606L

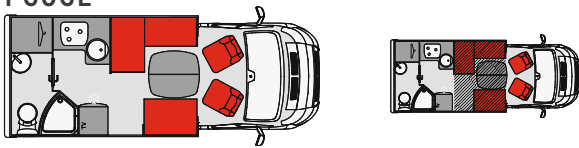

P696S

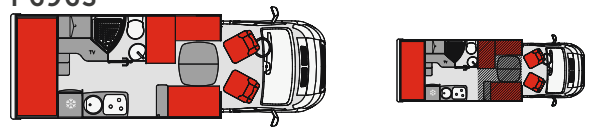

Lit avec sommier à lattes et matelas Bultex de série



Mécanisme électrique fourni en option

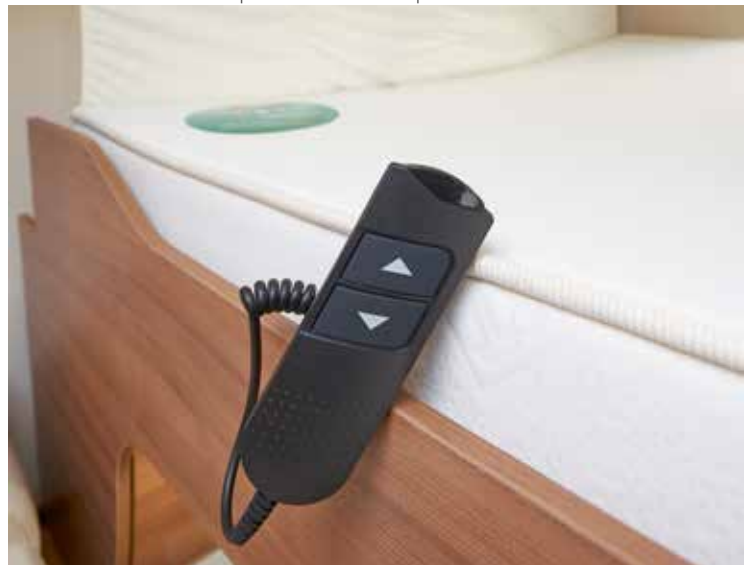

LES PLUS DU P606L

- 700 kg de charge utile et compatible avec un porte-moto
- Grand salon en mousse haute résilience confortable et durable
- Salle de bain volumineuse et beaux volumes de rangements
- Voyagez à 5 personnes en toute sécurité

DONNÉES TECHNIQUES P606L

DIMENSIONS

Longueur: 5,99 m
Largeur: 2,30 m
Hauteur extérieure: 2,85 m
Hauteur en salon: 1,83 m

CARACTÉRISTIQUES

Places carte grise: 5
Places couchage: 2 + 2 en option
Places repas: 6
Charge utile: 700 kg

CONFORT THERMIQUE ET ÉTANCHÉITÉ

Parois 28 mm en styrofoam
Plancher isolant 35 mm en styrofoam
Peau imperméable sous plancher
et toit anti grêle en polyester
Chauffage TRUMA 4000 de série

Lit de pavillon de 135 cm de large sur 190 cm de longueur



LES PLUS DU P696S

- Jusqu'à 6 places de couchage grâce à l'option couchage en salon
- Implantation astucieuse pour la famille avec les lits superposés
- Bénéficiez de 5 places cartes grise
- Compatible avec un porte vélos et un porte moto

DONNÉES TECHNIQUES P696S

DIMENSIONS

Longueur: 6,99 m
 Largeur: 2,30 m
 Hauteur extérieure: 2,85 m
 Hauteur en salon: 1,83 m

CARACTÉRISTIQUES

Places carte grise: 5
 Places couchage: 4 + 2 en option
 Places repas: 6
 Charge utile: 530 kg

CONFORT THERMIQUE ET ÉTANCHÉITÉ

Parois 28 mm en styrofoam
 Plancher isolant 35 mm en styrofoam
 Peau imperméable sous plancher et toit anti grêle en polyester
 Chauffage TRUMA 4000 de série

Profilés Compacts

Le P700C

Unique véhicule de cette longueur à proposer un véritable lit central, le P700C est le camping-car incontournable pour accéder au volume et au confort en moins de 7 mètres de long et **disponible en finition Essentiel et Sensation**. Une circulation parfaite avec la cuisine linéaire équipée d'un astucieux réfrigérateur de 141 l et d'un plan de travail escamotable, un salon spacieux accueillant jusqu'à 5 personnes et d'un espace idéal autour du lit, le profilé P700C dispose également d'une douche et de toilettes indépendantes. Les rangements ne sont pas en reste avec une soute traversante, isolée et chauffée.

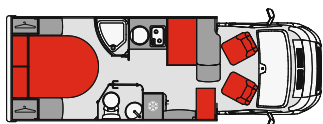

Chambre avec grand lit central



■ DONNÉES TECHNIQUES P700C

DIMENSIONS

Longueur: 6,99 m
Largeur: 2,30 m
Hauteur extérieure: 2,75 m
Hauteur intérieure: 2,00 m

CARACTÉRISTIQUES

Places carte grise: 4
Places couchage: 2 + 1 en option
Places repas: 5
Charge utile: 660 kg en Essentiel/620 kg en Sensation

DEGRÉS DE FINITION

ESSENTIEL ●○○

EXTÉRIEUR

- Structure imperméable en parois isolantes de 28 mm
- Eaux propres hors-gel

CABINE

- Sièges réglables en hauteur avec accoudoirs et appuis têtes intégrés

CHAUFFAGE

- TRUMA C4000

SALON

- Banquette en mousse haute résilience
- Nouveau meuble TV réglable en hauteur et orientable vers l'extérieur

CUISINE

- Cuisine tout tiroir à fermeture assistée
- Frigo 141 litres avec tiroir intégré pour 9 bouteilles

DOUCHE ET CABINET DE TOILETTE

- Douche et cabinet de toilette indépendants
- Fermeture du cabinet de toilette avec serrure magnétique

CHAMBRE

- Vrai lit central avec larges espaces de circulation

SOUTE

- Soute traversante
- Grands portillons isolants avec serrures à compression



Frigo 141L et tiroir
9 bouteilles



Nouveau meuble TV

SENSATION ●●○

ESSENTIEL +

EXTÉRIEUR

- Face arrière avec feux leds
- Eaux usées tenues hors-gel

CABINE

- Autoradio CD
- Occultation cabine plissée
- Skydome

CHAUFFAGE

- TRUMA C6000

SALON

- Salon avec retour en L
- Liseuse sous les meubles hauts

ENTRÉE

- Porte cellule 2 points de serrure, vitrée et centralisée
- Moustiquaire
- Éclairage avec variateur sur barre LED en entrée

CUISINE

- Crédence sous la baie et sur retours
- Prise USB et 12V
- Hotte à évacuation interne

DOUCHE ET CABINET DE TOILETTE

- Tringle penderie amovible en douche

CHAMBRE

- Éclairage ambiance direct et indirect
- Penderies éclairées

SOUTE

- Barres d'arrimage
- 2 bacs de rangement



Soute traversante avec barres d'arrimage et rangement

DONNÉES TECHNIQUES P700C

CONFORT THERMIQUE ET ÉTANCHÉITÉ

Utilisation de tasseaux imputrescible dans la structure
Isolation styrofoam en panneau de 28 mm
Chauffage TRUMA C4000 ou C6000
Étanchéité polyester sur le pavillon et le plancher

AUTONOMIE

Eaux propres: 130 litres
Nouveau coffre à gaz 2 bouteilles de 13 kg
Soute traversante: 1550 litres

Profilés de + de 7 m

Les P710 et P740

Aucun compromis pour les profilés P710 et P740, ces véhicules présentent un parfait équilibre des espaces de jour comme de nuit. Pour faciliter la circulation, ces profilés ne présentent aucune marche dans l'espace jour. Côté cabine, notre bulle a été travaillée avec une grande rigueur pour bloquer les ponts thermiques et la condensation. Dans un salon lumineux avec une belle hauteur sous plafond, vous bénéficiez d'une assise confortable en mousse haute résilience en profitant du nouveau meuble TV réglable en hauteur et orientable vers l'extérieur du véhicule.

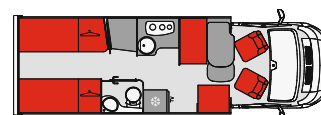
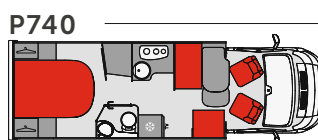
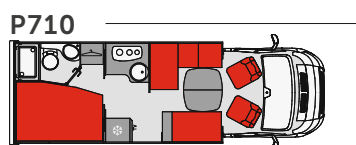

Espace de vie volumineux



LES PLUS DU P710

- Beaux volumes et luminosité renforcée avec un skydome en Sensation et Emotion
- Camping-car très lumineux avec une belle hauteur sous plafond
- Grand salon en mousse haute résilience confortable et durable
- Disponible en 3 degrés de finition

DONNÉES TECHNIQUES P710

DIMENSIONS

Longueur: 7,18 m
Largeur: 2,30 m
Hauteur extérieure: 2,75 m
Hauteur intérieure: 2,00 m

CARACTÉRISTIQUES

Places carte grise: 5
Places couchage: 2 + 2 en option
Places repas: 6
Charge utile: Plus de 500 kg selon les degrés de finitions

CONFORT THERMIQUE ET ÉTANCHÉITÉ

Aucun pont thermique au niveau de la bulle
Utilisation de tasseaux imputrescibles dans la structure
Pavillon anti-grêle jusque dans les angles
Peau polyester sous plancher

DEGRÉS DE FINITION

ESSENTIEL ●○○

EXTÉRIEUR

- Nouvelle cabine FIAT coloris blanc (gris en option)
- Dessous plancher en polyester imperméable et Pavillon anti grêle
- Parois et jupes aluminium légères et incassables

CABINE

- Nouveau tableau de bord FIAT
- Housses de siège coordonnées au salon
- Nouveaux sièges avec appuis têtes intégrés

CHAUFFAGE

- Truma C4000
- Truma C6000 ou ALDE en option

SALON

- Nouvelle banquette confort mousse haute résilience
- Repose-têtes réglables en hauteur

ENTRÉE

- Centrale de commande
- Mécanisme TV réglable en hauteur et orientation intérieur et extérieur

CUISINE

- Crédence et éclairage indirect sous plan de travail
- Prises 230V, 12V et USB
- Rangement tout tiroir avec serrure push lock

DOUCHE ET CABINET DE TOILETTE

- Serrure magnétique avec verrouillage pour porte cabinet toilette
- Grande douche avec accès sans marche
- Prise 230V

CHAMBRE

- Isolation totale avec la soute
- Matelas confort Bultex sur sommier à lattes
- Prise 230V

SOUTE

- Portillon avec serrure à compression
- Soute isolée et chauffée



Cuisine: Essentiel

SENSATION ●●○

ESSENTIEL +

EXTÉRIEUR

- Eaux usées tenues hors-gel
- Feux leds arrière

CABINE

- Skydome
- Autoradio CD
- Occultations cabine plissées

CHAUFFAGE

- Truma C6000
- ALDE en option

SALON

- Salon avec retour en L et habillage du socle de la banquette
- Éclairage direct, indirect et variateur pour bande LED

ENTRÉE

- Porte cellule vitrée et centralisée
- Moustiquaire
- Marche pied électrique

CUISINE

- Hotte avec recyclage interne
- Bar en meuble haut
- Poubelle intégrée

DOUCHE ET CABINET DE TOILETTE

- Salle de bain indépendante avec porte battante WC et coulissante en chambre
- Tringle penderie en douche

CHAMBRE

- Éclairage d'ambiance direct et indirect
- Coiffeuse d'angle pour les lits centraux
- Lit garage réglable en hauteur manuellement

SOUTE

- Barres d'arrimage
- Éclairage et bacs de rangements

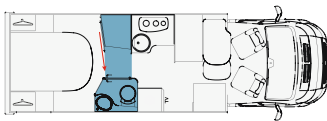

Salle de bain: Sensation

EMOTION ●●●

SENSATION +

EXTÉRIEUR

- Feux Antibrouillards
- Feux de jour à LED

CABINE

- Volant cuir avec insert alu
- Cerclage des compteurs chromé
- Caméra de recul simple optique
- Autoradio DVD écran 6,1
- Éclairage indirect de la bulle

CHAUFFAGE

- Truma C6000
- ALDE en option

SALON

- Accoudoir amovible
- Revêtement tissu moussé sur le pavillon

ENTRÉE

- Poignée d'entrée en cuir noir
- Éclairage dans le dos de la banquette

CUISINE

- Éclairage d'ambiance sur variateur d'intensité au-dessus des meubles hauts
- Grande poignée sur tous les tiroirs

DOUCHE ET CABINET DE TOILETTE

- Grand miroir sur l'extérieur de la porte du cabinet de toilette
- Caillebotis en douche

CHAMBRE

- Sommier rétractable à tête relevable électriquement sur lits centraux
- Lit garage réglable en hauteur électriquement
- Pré-équipement TV

SOUTE

- Prise 230 v
- Douchette extérieure
- Deux éclairages



Chambre: Emotion

LES PLUS DU P740

- Implantations ergonomiques pour une excellente circulation
- Grand frigo et cuisine tout tiroir
- Banquette en L en Sensation et Emotion
- Disponible en 3 degrés de finition

DONNÉES TECHNIQUES P740

DIMENSIONS

- Longueur: 7,48 m
- Largeur: 2,30 m
- Hauteur extérieure: 2,75 m
- Hauteur intérieure: 2,00 m

CARACTÉRISTIQUES

- Places carte grise: 4
- Places couchage: 2 + 2 en option
- Places repas: 5
- Charge utile: Plus de 500 kg selon les degrés de finitions

CONFORT THERMIQUE ET ÉTANCHÉITÉ

- Aucun pont thermique au niveau de la bulle
- Utilisation de tasseaux imputrescibles dans la structure
- Pavillon anti-grêle jusque dans les angles
- Peau polyester sous plancher

Profilés lits pavillons de + de 7 m

Les P716 et P746

Le profilé lit de pavillon vous offre tout le confort du profilé avec un lit additionnel confortable au-dessus du salon. Grâce au nouveau mécanisme de déverrouillage, la descente du lit se fait simplement et sans effort. Profitez d'un véhicule lumineux, équipé de série d'un skydome, spacieux avec de larges espaces de circulation et idéal pour voyager à 4 avec un grand espace jour et 2 espaces nuits.

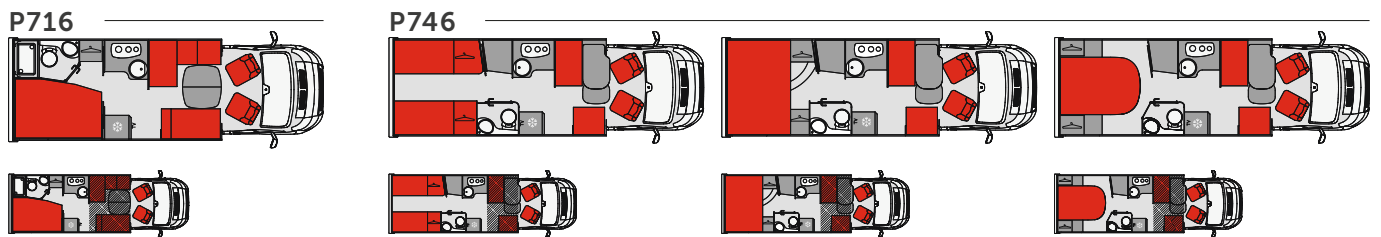

LES PLUS DU P716

- Structure utilisant des tasseaux imputrescibles
- Camping-car idéal pour la famille avec son grand salon et ses 5 places carte grise
- Grand lit pavillon de 135 x 190 sans coupure aux pieds
- Disponible en 3 degrés de finition

Salon spacieux et confortable



DONNÉES TECHNIQUES P716

DIMENSIONS

Longueur: 7,18 m
Largeur: 2,30 m
Hauteur extérieure: 2,85 m
Hauteur intérieure: 1,83 m

CARACTÉRISTIQUES

Places carte grise: 5 (4 en finition Emotion)
Places couchage: 4 + 2 en option
Places repas: 6
Charge utile: Plus de 500 kg (hors Emotion: 470 kg)

CONFORT THERMIQUE ET ÉTANCHÉITÉ

Aucun pont thermique au niveau de la bulle
Utilisation de tasseaux imputrescibles dans la structure
Pavillon anti-grêle jusque dans les angles
Peau polyester sous plancher

Grande chambre avec lit central



Lit de pavillon électrique en finitions Sensation et Emotion



LES PLUS DU P746

- Véhicule très lumineux grâce au skydome de série dès Essentiel
- Grand salon avec 5 places repas
- Jusqu'à 6 couchages dont 2 en option.
- Implantation ergonomique facilitant la circulation



DONNÉES TECHNIQUES P746

DIMENSIONS

Longueur: 7,48 m
 Largeur: 2,30 m
 Hauteur extérieure: 2,85 m
 Hauteur intérieure: 2,10 m

CARACTÉRISTIQUES

Places carte grise: 4
 Places couchage: 4 + 2 en option
 Places repas: 5
 Charge utile: De 505 à 435 kg selon les degrés de finitions

CONFORT THERMIQUE ET ÉTANCHÉITÉ

Truma 4000 ou 6000 de série et ALDE en option
 Aucun pont thermique au niveau de la bulle
 Isolation styrofoam en panneau de 28 mm
 Étanchéité polyester pavillon et plancher

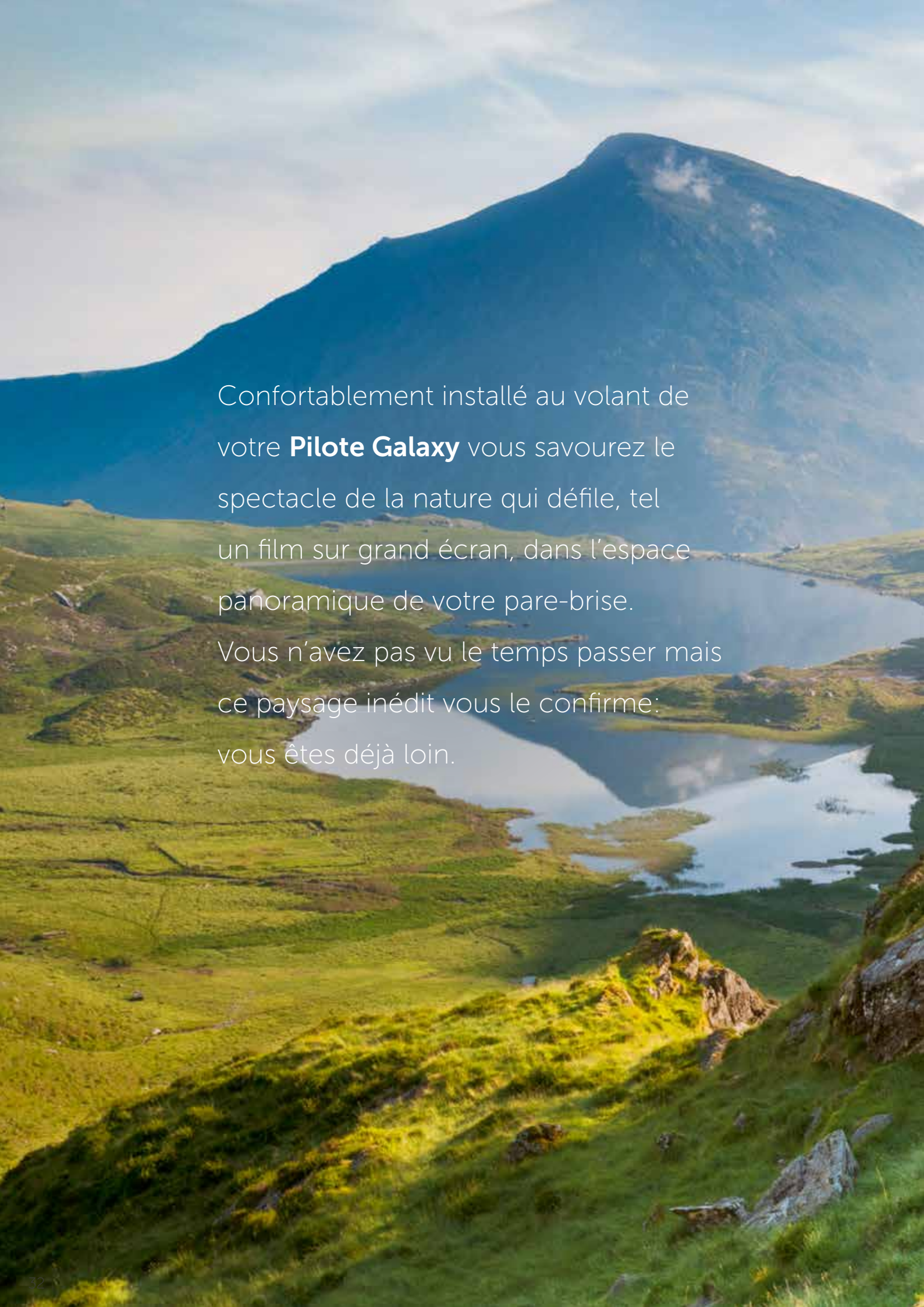

Confortablement installé au volant de votre **Pilote Galaxy** vous savourez le spectacle de la nature qui défile, tel un film sur grand écran, dans l'espace panoramique de votre pare-brise.

Vous n'avez pas vu le temps passer mais ce paysage inédit vous le confirme : vous êtes déjà loin.



Gamme

Galaxy

Intégraux Compacts

Les G600 et G690

Choisir un intégral compact, c'est faire le choix d'un camping-car court aux grands volumes intérieurs. Un salon aux confortables dimensions, une cuisine parfaitement optimisée pour le voyage et une grande salle de bain avec une large douche. Sans rogner sur les volumes de rangements, les G600 et G690 présentent tous deux un double-plancher technique leur permettant de bénéficier d'un excellent confort thermique.

G600

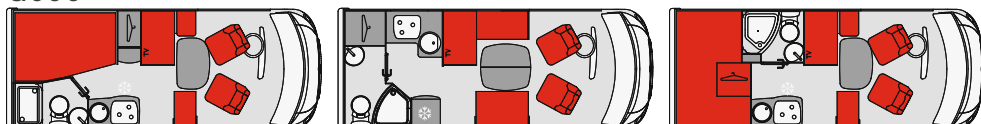

G690

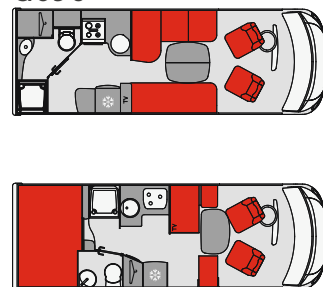

Salon avec façonnage spécial camping-car compact et nouvel habillage de lit pavillon



LES PLUS DU G600

- Confort de circulation et grands volumes intérieurs
- Grande soute de 1900 litres sur le G600G et 1200 litres sur le G600P
- Camping-car adapté à un porte-moto
- Façonnage spécial compact sur le salon en mousse haute résilience confortable et durable

DONNÉES TECHNIQUES G600

DIMENSIONS

Longueur: 5,99 m
 Largeur: 2,30 m
 Hauteur extérieure: 2,85 m
 Hauteur intérieure: 2,00 m

CARACTÉRISTIQUES

Places carte grise: 4
 Places couchage:
 G600L: 2 + 2 en option
 G600P et G600G: 4 + 1 en option
 Places repas:
 G600L: 6
 G600P et G600G: 5
 Charge utile: 690 kg

CONFORT THERMIQUE ET ÉTANCHÉITÉ

Isolation de la face avant renforcée
 Isolation styrofoam en panneau de 28 mm
 Étanchéité polyester pavillon et plancher
 Chauffage TRUMA 4000 de série

Cuisine ergonomique et fonctionnelle



Grande soute traversante



Belle salle de bain



LES PLUS DU G690

- Très grands espaces intérieurs pour une circulation en cellule optimisée
- Soute idéale pour le transport de vélos sur le G690G
- Camping-car adapté à un porte-moto
- Façonnage spécial compact sur le salon en mousse haute résilience confortable et durable

DONNÉES TECHNIQUES G690

DIMENSIONS

Longueur:

G690L: 6,88 m

G690G: 6,94 m

Largeur: 2,30 m

Hauteur extérieure: 2,85 m

Hauteur intérieure: 2,00 m

CARACTÉRISTIQUES

Places carte grise: 4

Places couchage:

G690L: 2 + 2 en option

G690G: 4 + 1 en option

Places repas:

G690L: 6/G690G: 5

Charge utile:

G690L: 450 kg/G690G: 530 kg

CONFORT THERMIQUE ET ÉTANCHÉITÉ

Isolation styrofoam en panneau de 28 mm

Étanchéité polyester pavillon et plancher et isolation de la face avant renforcée

Portillons de soute isolés par des joints robustes et des serrures à compression

Chauffage TRUMA 4000 de série

Intégraux Compacts

Le G700C

Un véritable lit central dans un intégral de moins de 7 mètres, c'est la promesse du G700C. Bénéficiez de tout le savoir-faire Pilote pour ses implantations ingénieuses et généreuses. Un salon confortable avec une banquette en L composée d'une mousse haute résilience confortable et sans affaissement, une cuisine avec une extension de plan de travail escamotable et un ingénieux frigo de 141 litres équipé d'un tiroir 9 bouteilles distinct, une large douche indépendante du cabinet de toilette et une soute volumineuse accessible des deux côtés du véhicule, c'est bien ce que vous trouverez dans ce camping-car intégral en 2 degrés de finitions et en seulement 6,99 m de long.



LES PLUS DU G700C

- Vrai lit central dans un véhicule de moins de 7 mètres
- Réservoir d'eau tenu hors-gel
- 1600 litres de rangements en soute traversante
- Ergonomie et volumes intérieurs parfaitement optimisés
- Disponible en 2 degrés de finition

Chambre avec grand lit central



DONNÉES TECHNIQUES G700C

DIMENSIONS

Longueur: 6,99 m
Largeur: 2,30 m
Hauteur extérieure: 2,85 m
Hauteur intérieure: 2,00 m

CARACTÉRISTIQUES

Places carte grise: 4
Places couchage: 4 + 2 en option
Places repas: 5
Charge utile: 530 kg en Essentiel et 490 kg en Sensation

CONFORT THERMIQUE ET ÉTANCHÉITÉ

Parois 28 mm et plancher isolant 35 mm en styrofoam
Toit anti grêle en polyester
Double plancher isolant et accès trappes de 15 cm de profondeur
Chauffage TRUMA 4000 en Essentiel et TRUMA 6000 en Sensation
Chauffage TRUMA 4000 de série

Soute traversante



Frigo 141L et tiroir 9 bouteilles



TV orientable vers l'extérieur



DEGRÉS DE FINITION

ESSENTIEL ●○○

EXTÉRIEUR

- Utilisation de tasseaux imputrescibles dans la structure
- Eaux propres et usées tenues hors-gel

CABINE

- Sièges Aguti avec accoudoirs réglables en hauteur
- Nouveau tableau de bord
- Nouveau dessous de lit

CHAUFFAGE

- TRUMA C4000

SALON

- Banquette en L en mousse Haute Résilience
- Nouveau meuble TV réglable en hauteur et orientable vers l'extérieur

CUISINE

- Cuisine tout tiroir à fermeture assistée
- Rallonge de plan de travail escamotable

DOUCHE ET CABINET DE TOILETTE

- Douche et cabinet de toilette indépendants
- Fermeture du cabinet de toilette avec serrure magnétique

CHAMBRE

- Vrai lit central avec larges espaces de circulation

SOUTE

- Grands portillons isolants avec serrures à compression

SENSATION ●●○

ESSENTIEL +

EXTÉRIEUR

- Face arrière avec feux leds
- Calandre anthracite

CABINE

- Autoradio CD
- Occultation avec store intimité sur pare-brise

CHAUFFAGE

- TRUMA C6000

SALON

- Variateur d'intensité de la bande LED sous meubles haut
- Coussins au coloris d'ambiance fournis

ENTRÉE

- Porte cellule 2 points de serrure, vitrée et centralisée
- Moustiquaire
- Centrale de commande avec affichage digital et température extérieure

CUISINE

- Crédence avec retour
- Prise USB et 12V
- Hotte à évacuation interne

DOUCHE ET CABINET DE TOILETTE

- Tringle penderie amovible en douche

CHAMBRE

- Éclairage ambiance direct et indirect
- Penderies éclairées

SOUTE

- Barres d'arrimage
- 1 éclairage
- 2 bacs de rangement

Intégraux DPS

Le G740

L'intégral DPS (Double Plancher Service) est un véhicule confortable et spacieux qui dispose d'une isolation très performante grâce à son double plancher de 15 cm de profondeur. Vous y disposez d'un beau salon en L garni de mousse haute résilience, moelleuse et très durable. Équipé de rangements astucieux il dispose également d'une salle de bain totalement indépendante pour une plus grande intimité.

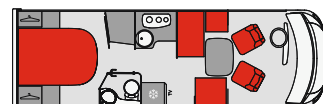
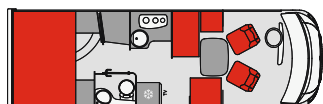
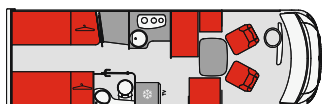

LES PLUS DU G740

- Robustesse de la structure grâce au profil de fixation en aluminium
- Grand salon confort avec dinette en L et large banquette
- Réservoirs d'eaux tenus hors-gel
- Salle de bain indépendante pour un maximum d'intimité
- Disponible en 3 degrés de finition

Salon et cuisine spacieux et lumineux



DONNÉES TECHNIQUES G740

DIMENSIONS

Longueur: 7,49 m
 Largeur: 2,30 m
 Hauteur extérieure: 2,85 m
 Hauteur intérieure: 2,00 m

CARACTÉRISTIQUES

Places carte grise: 4
 Places couchage: 4 (+2 en option)
 Places repas: 5
 Charge utile:
 505 kg en Essentiel
 465 kg en Sensation
 445 kg en Emotion

CONFORT THERMIQUE ET ÉTANCHÉITÉ

Utilisation de tasseaux imputrescibles dans la structure
 Confort thermique performant avec le double plancher chauffé et isolé
 Âme de styrofoam de 28 mm en panneau et 35 mm en plancher
 Étanchéité polyester pavillon et plancher

DEGRÉS DE FINITION

ESSENTIEL ●○○

EXTÉRIEUR

- Structure imperméable en parois isolantes de 28 mm
- Eaux propres et usées tenues hors-gel

CABINE

- Siège Aguti avec accoudoirs réglables en hauteur

CHAUFFAGE

- Truma C4000
- ALDE et Truma C6000 en option

SALON

- Banquette en L en mousse haute résilience
- Nouveau meuble TV réglable en hauteur et orientable vers l'extérieur

ENTRÉE

- Poignée d'entrée chromée
- Façade centrale de commande avec affichage digital intégré pour le chauffage Truma ou Alde

CUISINE

- Cuisine tout tiroir à fermeture assistée
- Crédence devant la baie avec retour coté douche
- Prise 230 V+USB+12 V

DOUCHE ET CABINET DE TOILETTE

- Prise 230 V
- Fermeture du cabinet de toilette avec serrure magnétique

CHAMBRE

- Séparation de la salle de bain par une porte coulissante
- Prise 230 V

SOUTE

- Grands portillons isolants avec serrures à compression



Salle de bain totalement indépendante

SENSATION ●●○

ESSENTIEL +

EXTÉRIEUR

- Face arrière avec feux leds

CABINE

- Autoradio CD
- Occultation avec store intimité sur pare-brise

CHAUFFAGE

- Truma C6000
- ALDE en option

SALON

- Variateur d'intensité de la bande LED sous meubles haut
- Coussins au coloris d'ambiance fournis

ENTRÉE

- Porte cellule 2 points de serrure, vitrée et centralisée
- Moustiquaire
- Centrale de commande avec affichage digital et température extérieure

CUISINE

- Crédence rétro éclairée
- Hotte à évacuation interne
- Bar vitré et éclairé

DOUCHE ET CABINET DE TOILETTE

- Tringle penderie amovible en douche

CHAMBRE

- Éclairage ambiance direct et indirect
- Penderies éclairées

SOUTE

- Barres d'arrimage
- 1 éclairage
- 2 bacs de rangement



Coiffeuse en chambre en Sensation et Emotion

EMOTION ●●●

SENSATION +

EXTÉRIEUR

- Feux antibrouillards
- Feux de jour à LED

CABINE

- Volant cuir avec insert alu
- Cercelage des compteurs chromé
- Caméra de recul et écran 7"
- Autoradio DVD écran 6,1

CHAUFFAGE

- Truma C6000
- ALDE en option

SALON

- Deux accoudoirs amovibles sur la banquette côté passager
- Revêtement tissu moussé sur le pavillon

ENTRÉE

- Poignée d'entrée en cuir noir
- Éclairage dans le dos de la banquette

CUISINE

- Bar avec façade rétro éclairée
- Grande poignée sur tous les tiroirs

DOUCHE ET CABINET DE TOILETTE

- Grand miroir sur l'extérieur de la porte du cabinet de toilette
- Caillebotis en douche

CHAMBRE

- Sommier rétractable à tête relevable électriquement sur lits centraux
- Lit garage réglable en hauteur électriquement (option sur lits centraux)
- Pré-équipement TV

SOUTE

- Prise 230 v
- Douchette extérieure
- Deux éclairages



Salon tout confort

Intégraux DPR

Les G741 et G781

Montés sur châssis AL-KO®, robustes et techniques, les G741 et G781 disposent d'un Double Plancher Rangement (DPR) traversant, présentant ainsi de nombreux avantages. Isolé et chauffé, le double plancher agit comme une barrière thermique pour stopper le froid. Ses portillons latéraux à serrures à compression facilitent le chargement d'objets longs et encombrants. Côté intérieur, profitez de grands volumes et d'une circulation ergonomique dans un espace jour sans marche. Salon grand confort, cuisine implantée en L, salle de bain indépendante avec une douche sans marche, chambre chaleureuse et reposante, les Galaxy Pilote DPR se positionnent comme des véhicules incontournables sur le marché.

G741



G781

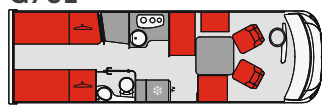

Cuisine fonctionnelle



LES PLUS DU G741

- Accessible en VL et 4 places carte grise
- Double plancher rangement traversant de 21 cm accessible de l'intérieur
- Isolation thermique et étanchéité renforcées
- Confort de circulation en cellule et équilibre des espaces de vie
- Eaux et vannes tenues hors-gel
- Disponible en 3 degrés de finition

DONNÉES TECHNIQUES G741

DIMENSIONS

Longueur: 7,49 m
 Largeur: 2,30 m
 Hauteur extérieure: 2,85 m
 Hauteur intérieure: 2,00 m

CARACTÉRISTIQUES

Montés sur châssis surbaissé AL-KO®
 Places carte grise: 4 (3 en Emotion)
 Places couchage: 4 + 2 en option
 Places repas: 5
 Charge utile:
 460 kg en Essentiel
 420 kg en Sensation
 400 kg en Emotion

CONFORT THERMIQUE ET ÉTANCHÉITÉ

Utilisation de tasseaux imputrescibles dans la structure
 Isolation styrofoam en panneau de 28 mm et en plancher de 35 mm
 Double plancher isolé et chauffé
 Étanchéité polyester, hydrofuge et indéformable, sur pavillon et plancher

Lit réglable en hauteur (option)



Meuble rangement coulissant toute hauteur sur les G781



Salle de bain indépendante de la chambre avec une porte coulissante



Soute isolée, chauffée et traversante avec barres d'arrimage



Grande chambre



Double plancher rangement



LES PLUS DU G781

- Charge utile de plus d'une tonne et double plancher rangement de 21 cm traversant
- Isolation thermique et étanchéité renforcée
- Espaces et volumes très confortables en salon, cuisine, chambre et salle de bain
- Eaux et vannes tenues hors-gel
- Disponible en 3 degrés de finition

DONNÉES TECHNIQUES G781

DIMENSIONS

Longueur: 7,90 m
 Largeur: 2,30 m
 Hauteur extérieure: 2,85 m
 Hauteur intérieure: 2,00 m

CARACTÉRISTIQUES

Véhicule poids lourd 4,5 t sur châssis AL-KO®
 Places carte grise: 4
 Places couchage: 4 + 2 en option
 Places repas: 5
 Charge utile: Plus de 1000 kg

CONFORT THERMIQUE ET ÉTANCHÉITÉ

Utilisation de tasseaux imputrescibles dans la structure
 Isolation styrofoam en panneau de 28 mm et en plancher de 35 mm
 Double plancher isolé et chauffé
 Étanchéité polyester, hydrofuge et indéformable, sur pavillon et plancher



Être au bout du monde et se sentir aussi bien qu'à la maison! Ce soir, comme chaque soir depuis que vous avez débuté votre voyage, cette pensée vous traverse avec le même bonheur. Le confort et les raffinements de votre **Pilote Diamond** y sont certes pour quelque chose, mais vous vous dites que le vrai luxe pour vous, c'est d'être si loin en compagnie de vos proches.



Gamme

Diamond

Gamme Diamond

Simple Essieu

En compact avec le G712C ou en plus de 7 mètres avec les G742, chez Pilote, le luxe ne s'exprime pas que par la taille de votre camping-car. La gamme Diamond est montée sur châssis surbaissé AL-KO® et offre le luxe de série avec des finitions raffinées et un équipement généreux. Découvrez le nouveau G712C avec son véritable lit central dans un camping-car de 7,12 mètres de long. Les Pilote Diamond sont équipés d'un double plancher rangement de 26 cm de profondeur et d'une structure ultra isolante et étanche grâce à des parois de 38 mm contenant du styrofoam et à un toit à recouvrement en polyester hydrofuge et indéformable.

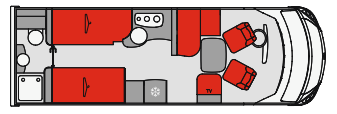
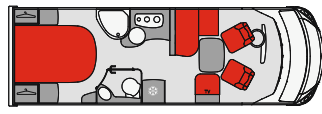
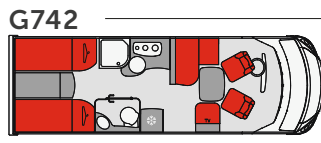
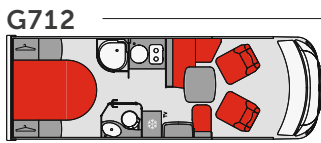

Grand salon spacieux et fonctionnel avec portes de meubles haut sur compas gaz



Tableau de bord luxueux



Chambre avec lits jumeaux



LES PLUS DU G712

- Intégral compact avec double plancher rangement (26 cm de hauteur)
- Confort et finitions luxe intérieur et extérieur
- Frigo Thedford astucieux avec tiroir 9 bouteilles
- Vrai lit central avec tête relevable électriquement

DONNÉES TECHNIQUES G712

DIMENSIONS

Longueur: 7,12 m
Largeur: 2,32 m
Hauteur extérieure: 2,93 m
Hauteur intérieure: 2,00 m

CARACTÉRISTIQUES

Véhicules poids lourds 4,5 t sur châssis AL-KO®/VL en 3,5 t
Places carte grise: 4 / 2
Places couchage: 4 + 1 en option
Places repas: 5
Charge utile: 1210/250 kg

CONFORT THERMIQUE ET ÉTANCHÉITÉ

Parois isolantes de 38 mm
Structure en tasseaux imputrescibles
Toit polyester à recouvrement et face arrière monobloc
Double plancher isolé et chauffé

Grande chambre avec matelas Bultex à mémoire de forme



■ LES PLUS DU G742

- Mécanisme TV 22" escamotable derrière la banquette côté passager
- Ressorts de suspension avant renforcés et rehaussés pour un meilleur confort de conduite
- Double plancher rangement de 26 cm de hauteur
- Disponible en 3 implantations

■ DONNÉES TECHNIQUES G742

DIMENSIONS

Longueur: 7,49 m
 Largeur: 2,32 m
 Hauteur extérieure: 2,93 m
 Hauteur intérieure: 2,00 m

CARACTÉRISTIQUES

Véhicules poids lourds 4,5 t sur châssis AL-KO®
 Places carte grise: 4
 Places couchage: 4
 Places repas: 5
 Charge utile: 970 kg

CONFORT THERMIQUE ET ÉTANCHÉITÉ

Parois isolantes de 38 mm
 Structure en tasseaux imputrescibles
 Toit polyester à recouvrement et face arrière monobloc
 Chauffage ALDE de série jusque dans le double plancher

Gamme Diamond Double Essieux

Le Pilote Diamond double essieux représente le luxe en version extra large. À partir de 7,99 m de long, les Diamond double essieu présentent un confort de conduite exceptionnel grâce à un châssis AL-KO® surbaissé, des suspensions avant renforcées et rehaussées et un puissant moteur Fiat Multijet jusqu'à 180 CV (option). Le raffinement des matériaux, la fonctionnalité et l'ergonomie des implantations, l'intimité offerte par la salle de bain indépendante font des Pilote Diamond double essieux des véhicules de grand prestige.

G782

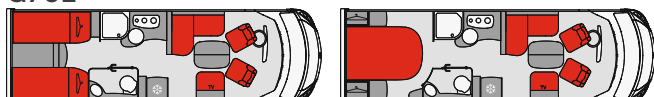

G832

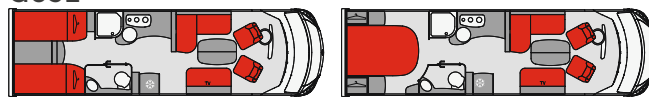

LES OPTIONS

Panneau solaire
120 W

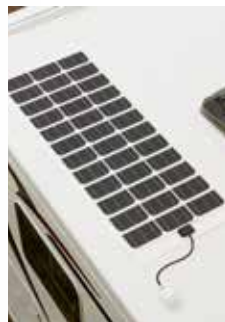

Lit réglable en hauteur
électriquement



Vérins
stabilisateurs



Option 5^e place
carte grise



Jantes scorpion



Meuble haut
 finition brillante



LES PLUS DU G782

- Confort de conduite exceptionnel grâce au double essieux AL-KO®
- Réservoirs eaux propres hors-gel de grande autonomie (230 l)
- Salle de bain indépendante
- Grands volumes de rangement, double plancher de 26 cm de hauteur et belle charge utile

DONNÉES TECHNIQUES G782

DIMENSIONS

Longueur: 7,99 m
Largeur: 2,32 m
Hauteur extérieure: 2,93 m
Hauteur intérieure: 2,00 m

CARACTÉRISTIQUES

Véhicule poids lourd 5 t sur châssis AL-KO®
Places carte grise : 4 + 1 en option
Places couchage : 4 + 2 en option
Places repas : 5
Charge utile : 840 kg

CONFORT THERMIQUE ET ÉTANCHÉITÉ

Parois isolantes de 38 mm
Structure en tasseaux imputrescibles
Toit polyester à recouvrement et face arrière monobloc
Chauffage ALDE de série jusque dans le double plancher

Salon luxe avec table à rallonge



Porte cellule haute sécurité avec 3 points de serrure



LES PLUS DU G832

- Confort de conduite exceptionnel grâce au double essieux
- Réservoirs eaux propres hors-gel de grande autonomie (230 l)
- Très grand salon confort haute résilience et salle de bain indépendante
- Grands volumes de rangement, double plancher de 26 cm de hauteur et belle charge utile

DONNÉES TECHNIQUES G832

DIMENSIONS

Longueur: 8,53 m
 Largeur: 2,32 m
 Hauteur extérieure: 2,93 m
 Hauteur intérieure: 2,00 m

CARACTÉRISTIQUES

Véhicule poids lourd 5 t sur châssis AL-KO®
 Places carte grise: 4 + 1 en option
 Places couchage: 4 + 2 en option
 Places repas: 5
 Charge utile: 780 kg

CONFORT THERMIQUE ET ÉTANCHÉITÉ

Parois isolantes de 38 mm
 Structure en tasseaux imputrescibles
 Toit polyester à recouvrement et face arrière monobloc
 Chauffage ALDE de série jusque dans le double plancher

Les plus de série et les options

Profitez des équipements de série des camping-cars Pilote et personnalisez votre intérieur sur mesure avec notre large gamme d'options. Confort thermique ou de couchage, sécurité ou praticité, découvrez l'intégralité de nos options dans notre cahier technique disponible chez votre concessionnaire ou sur www.pilote.fr

Baies affleurantes avec cadre en aluminium pour une sécurité optimale



LES + DE SÉRIE: EXTÉRIEUR

Toit polyester anti-grêle pour une parfaite étanchéité



Éclairage extérieur à LED



Profils de jonction de structure et jupes en aluminium



LES + DE SÉRIE: INTÉRIEUR

Douche spacieuse



Matelas Bultex sur sommier à lattes



Panneaux de styrofoam pour une excellente isolation



Panneau de commandes centralisées



Trappes sur DPR et DPS



Rangements astucieux



Larges espaces de circulation

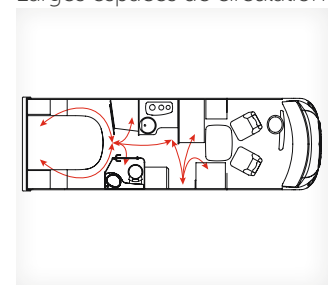

LES OPTIONS: EXTÉRIEUR

Tiroir bas de caisse sur Galaxy DPS



Vérin arrière



Panneaux solaires 120 W



Jante aluminium AL-KO®



LES OPTIONS: INTÉRIEUR

Four



Gazinière



Table à rallonge centrale



5^e place carte grise



Radio numérique



Meublé au lieu du lit pavillon



Lit central réglable en hauteur



Chauffage ALDE



TRUMA 2400 W :
chauffage additionnel



Table avec moulures bois



Siège de douche



Finition bois brillant
sur meubles hauts



AUTRES OPTIONS

Couchage 1 ou 2 personnes en salon/Moquette cellule/Plancher chauffant (sur Pacific et Galaxy DPS supérieur à 7 m)/ Chauffage cabine gasoil/Galerie, échelle et 2 barres transversales/Attelage/Radar de recul/Matelas en mousse à mémoire de forme (de série sur Diamond) /...

Nos ambiances intérieures

Personnalisez votre intérieur en choisissant parmi notre gamme de tissus, simili ou cuir véritable. Agrémentée de pans de rideaux de couleurs et de coussins pour votre salon en Sensation et Emotion, choisissez votre style pour votre camping-car.

LES TISSUS

Rouge oriental



Brun pastel



Gris boréal



■ LES SIMILIS

Plume



Vigne



■ LES CUIRS

Perle



Argile



Pourquoi choisir Pilote?

Souci de la finition et du service, voilà les fondements du savoir-faire Pilote depuis plus de 50 ans. C'est cet esprit qui anime notre démarche industrielle pour apporter à nos clients le meilleur de la technologie, de la qualité, du design, de l'innovation et du confort.



PLUS DE 50 ANS DE SAVOIR-FAIRE



Depuis 1962, la marque Pilote s'illustre dans la fabrication de véhicules de loisirs. Au cœur de nos réflexions et de nos développements siègent votre usage, votre quotidien de voyageur, votre besoin de liberté.

Ce savoir-faire nous permet de vous garantir des camping-cars à la structure robuste, des choix de matériaux exigeants et des implantations à l'ergonomie aboutie.

UN RÉSEAU DE PLUS DE 120 CONCESSIONNAIRES EN EUROPE

Fort d'un réseau de distribution Européen très étendu, les camping-cars Pilote se sont imposés comme une référence et vous offrent la garantie de trouver en cas de besoin, des interlocuteurs formés et compétents au gré de vos voyages, au-delà de vos frontières.



■ NOS SERVICES CENTERS EN FRANCE ET EN ALLEMAGNE

La marque Pilote s'engage pour toujours plus de proximité et de service. Pour répondre à vos exigences, nous vous ouvrons les portes de Services Centers en France et en Allemagne pour que vous puissiez échanger avec nos techniciens, experts passionnés des camping-cars Pilote. Ils sauront répondre à vos questions et vous apporter les solutions dont vous avez besoin pour voyager en confiance à bord de votre camping-car Pilote.

■ UN SERVICE CONSOMMATEUR DÉDIÉ

Le service consommateur Pilote se tient à votre écoute par téléphone. Notre équipe de techniciennes et techniciens agit également comme formatrice auprès de notre réseau de distribution et connaît votre camping-car dans ses moindres détails.



■ UN AN D'ASSISTANCE OFFERTE

Pilote vous offre une assistance pour tout achat d'un camping-car Pilote de la collection 2015. Bénéficiez d'une assistance diagnostic sur porteur, cellule et équipements, 7j/7 et 24h/24 avec un technicien du camping-car.

Ce spécialiste répond à vos questions et vous aide à résoudre vos éventuels incidents techniques. Après livraison de votre camping-car Pilote collection 2015 et à compter de la date d'immatriculation du camping-car*, votre distributeur validera l'assistance et vous recevrez une carte sur laquelle figureront votre numéro d'abonné et votre numéro d'appel. Ce service est proposé en partenariat avec la société Star Mobil Service, qui au terme des 12 mois, vous proposera de souscrire à une extension de contrat.

*Offre valable pour les véhicules immatriculés en France métropolitaine



VOYAGEZ L'ESPRIT TRANQUILLE :
1 AN D'ASSISTANCE TÉLÉPHONIQUE OFFERT,
7j/7, 24h/24



PROFILÉS

PLP

DPS

8,5 m

8,0 m

7,4 m

7,1 m

7,0 m

6,9 m

6,0 m

P740 C ESSENTIEL SENSATION EMOTION



P	130CV	130CV	130CV
↓	4	4	4
⊖	130L	130L	130L
⚖	3500 kg	3500 kg	3500 kg
⚖	2920 kg	2970 kg	2990 kg
⚖	6000 kg	6000 kg	6000 kg
⊞	85x78	85x78	85x78

P746 C ESSENTIEL SENSATION EMOTION



P	130CV	130CV	130CV
↓	4	4	4
⊖	130L	130L	130L
⚖	3500 kg	3500 kg	3500 kg
⚖	2995 kg	3045 kg	3065 kg
⚖	6000 kg	6000 kg	6000 kg
⊞	92x78	92x78	92x78

G740 C ESSENTIEL SENSATION EMOTION



P	130CV	130CV	130CV
↓	4	4	4
⊖	130L	130L	130L
⚖	3500 kg	3500 kg	3500 kg
⚖	2995 kg	3035 kg	3055 kg
⚖	6000 kg	6000 kg	6000 kg
⊞	85x78	85x78	85x78

P746 G ESSENTIEL SENSATION EMOTION



P	130CV	130CV	130CV
↓	4	4	4
⊖	130L	130L	130L
⚖	3500 kg	3500 kg	3500 kg
⚖	2995 kg	3045 kg	3065 kg
⚖	6000 kg	6000 kg	6000 kg
⊞	117x86	117x86	117x86

G740 G ESSENTIEL SENSATION EMOTION



P	130CV	130CV	130CV
↓	4	4	4
⊖	130L	130L	130L
⚖	3500 kg	3500 kg	3500 kg
⚖	2995 kg	3035 kg	3055 kg
⚖	6000 kg	6000 kg	6000 kg
⊞	109x97	109x97	109x97

P740 GJ ESSENTIEL SENSATION EMOTION



P	130CV	130CV	130CV
↓	4	4	4
⊖	130L	130L	130L
⚖	3500 kg	3500 kg	3500 kg
⚖	2920 kg	2970 kg	2990 kg
⚖	6000 kg	6000 kg	6000 kg
⊞	107x87	107x87	107x87

P746 GJ ESSENTIEL SENSATION EMOTION



P	130CV	130CV	130CV
↓	4	4	4
⊖	130L	130L	130L
⚖	3500 kg	3500 kg	3500 kg
⚖	2995 kg	3045 kg	3065 kg
⚖	6000 kg	6000 kg	6000 kg
⊞	117x86	117x86	117x86

G740 GJ ESSENTIEL SENSATION EMOTION



P	130CV	130CV	130CV
↓	4	4	4
⊖	130L	130L	130L
⚖	3500 kg	3500 kg	3500 kg
⚖	2995 kg	3035 kg	3055 kg
⚖	6000 kg	6000 kg	6000 kg
⊞	109x97	109x97	109x97

P710 P ESSENTIEL SENSATION EMOTION



P	130CV	130CV	130CV
↓	5	5	5
⊖	130L	130L	130L
⚖	3500 kg	3500 kg	3500 kg
⚖	2850 kg	2900 kg	2920 kg
⚖	6000 kg	6000 kg	6000 kg
⊞	47x117	47x117	47x117

P716 P ESSENTIEL SENSATION EMOTION



P	130CV	130CV	130CV
↓	5	5	4
⊖	130L	130L	130L
⚖	3500 kg	3500 kg	3500 kg
⚖	2970 kg	3000 kg	3030 kg
⚖	6000 kg	6000 kg	6000 kg
⊞	60x117	60x117	60x117

P700 C ESSENTIEL SENSATION



P	130CV	130CV
↓	4	4
⊖	130L	130L
⚖	3500 kg	3500 kg
⚖	2840 kg	2880 kg
⚖	6000 kg	6000 kg
⊞	90x71	90x71

G700 C ESSENTIEL SENSATION



P	130CV	130CV
↓	4	4
⊖	130L	130L
⚖	3500 kg	3500 kg
⚖	2970 kg	3010 kg
⚖	6000 kg	6000 kg
⊞	88x81	88x81

P696 S



P	130CV
↓	5
⊖	130L
⚖	3500 kg
⚖	2970 kg
⚖	6000 kg
⊞	90x66

G690 L

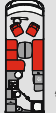

P	130CV
↓	4
⊖	130L
⚖	3500 kg
⚖	3050 kg
⚖	6000 kg
⊞	97x46/46x97

G690 G



P	130CV
↓	4
⊖	130L
⚖	3500 kg
⚖	2970 kg
⚖	6000 kg
⊞	109x76

P600 P



P	115CV
↓	4
⊖	130L
⚖	3500 kg
⚖	2660 kg
⚖	6000 kg
⊞	46x79

P606 L



P	130CV
↓	5
⊖	130L
⚖	3500 kg
⚖	2800 kg
⚖	6000 kg
⊞	79x46

G600 P



P	130CV
↓	4
⊖	130L
⚖	3500 kg
⚖	2810 kg
⚖	6000 kg
⊞	46x79

G600 L



P	130CV
↓	4
⊖	130L
⚖	3500 kg
⚖	2810 kg
⚖	6000 kg
⊞	79x46

G600 G



P	130CV
↓	4
⊖	130L
⚖	3500 kg
⚖	2810 kg
⚖	6000 kg
⊞	97x87

Galaxy

DPR

G781 C	ESSENTIEL	SENSATION	EMOTION	G781 GJ	ESSENTIEL	SENSATION	EMOTION
	P 130CV 4 130L ▲ 4500 kg ▲ 3350 kg ▲ 6000 kg ⊕ 92x78	130CV 4 130L ▲ 4500 kg ▲ 3400 kg ▲ 6000 kg 92x78	130CV 4 130L ▲ 4500 kg ▲ 3420 kg ▲ 6000 kg 92x78		P 130CV 4 130L ▲ 4500 kg ▲ 3350 kg ▲ 6000 kg ⊕ 109x97	130CV 4 130L ▲ 4500 kg ▲ 3400 kg ▲ 6000 kg 109x97	130CV 4 130L ▲ 4500 kg ▲ 3420 kg ▲ 6000 kg 109x97

G741 C	ESSENTIEL	SENSATION	EMOTION
	P 130CV 4 130L ▲ 3500 kg ▲ 3040 kg ▲ 5500 kg ⊕ 92x78	130CV 4 130L ▲ 3500 kg ▲ 3080 kg ▲ 5500 kg 92x78	130CV 3 130L ▲ 3500 kg ▲ 3100 kg ▲ 5500 kg 92x78

G741 G	ESSENTIEL	SENSATION	EMOTION
	P 130CV 4 130L ▲ 3500 kg ▲ 3040 kg ▲ 5500 kg ⊕ 109x97	130CV 4 130L ▲ 3500 kg ▲ 3080 kg ▲ 5500 kg 109x97	130CV 3 130L ▲ 3500 kg ▲ 3100 kg ▲ 5500 kg 109x97

G741 GJ	ESSENTIEL	SENSATION	EMOTION	G741 J	ESSENTIEL	SENSATION	EMOTION
	P 130CV 4 130L ▲ 3500 kg ▲ 3040 kg ▲ 5500 kg ⊕ 109x97	130CV 4 130L ▲ 3500 kg ▲ 3080 kg ▲ 5500 kg 109x97	130CV 3 130L ▲ 3500 kg ▲ 3100 kg ▲ 5500 kg 109x97		P 130CV 4 130L ▲ 3500 kg ▲ 3040 kg ▲ 5500 kg ⊕ 47x117/79x75	130CV 4 130L ▲ 3500 kg ▲ 3080 kg ▲ 5500 kg 47x117/79x75	130CV 3 130L ▲ 3500 kg ▲ 3100 kg ▲ 5500 kg 47x117/79x75

Diamond

DPR+

G832 C	
	P 150CV 4 230L ▲ 5000 kg ▲ 4220 kg ▲ 6000 kg ⊕ 89x73

G832 GJ	
	P 150CV 4 230L ▲ 5000 kg ▲ 4220 kg ▲ 6000 kg ⊕ 107x95

G782 C	
	P 150CV 4 230L ▲ 5000 kg ▲ 4160 kg ▲ 6000 kg ⊕ 89x73

G782 GJ	
	P 150CV 4 230L ▲ 5000 kg ▲ 4160 kg ▲ 6000 kg ⊕ 107x95

G742 C	
	P 130CV 4 230L ▲ 4500 kg ▲ 3530 kg ▲ 6000 kg ⊕ 89x73

G742 GJ	
	P 130CV 4 230L ▲ 4500 kg ▲ 3530 kg ▲ 6000 kg ⊕ 107x95

G742 J	
	P 130CV 4 230L ▲ 4500 kg ▲ 3530 kg ▲ 6000 kg ⊕ 77x73/45x115

G712 C	PL	VL
	P 130CV 4 230L ▲ 4500 kg ▲ 3290 kg ▲ 6000 kg ⊕ 82x78	130CV 2 230L ▲ 3500 kg ▲ 3290 kg ▲ 6000 kg 82x78

P PUISSANCE MOTEUR

PLACES CARTE GRISE

CAPACITÉ EAU PROPRE MAXI

ACCÈS SOUTE (HAUTEUR X LARGEUR EN CM)

MASSE MAXIMALE EN CHARGE TECHNIQUEMENT ADMISSIBLE

MASSE EN ORDRE DE MARCHÉ SANS CHAUFFEUR

- MASSE MAXI DE L'ENSEMBLE

PILOTE



VOTRE CONCESSIONNAIRE:

Route du Demi-Boeuf
44310 LA LIMOUZINIÈRE-FRANCE
Tél.: 02 40 32 16 00
Fax: 02 40 32 16 37
www.pilote.fr

MENTIONS LÉGALES:

Les places carte grise et les masses en ordre de marche sont calculées au plus juste selon la réglementation européenne. Elles tiennent compte des implantations de base et des équipements de série avec une tolérance de +/- 5%. Les masses en ordre de marche indiquées incluent les réservoirs d'eau propre avec 20 litres et de gazole pleins à 90%, une bouteille de gaz remplie à 90%, elles n'incluent pas le poids du chauffeur, et des occupants. Les charges utiles disponibles résultent de la différence entre les masses maxi techniquement disponibles, et les masses en ordre de marche. Le constructeur s'engage à livrer un camping-car dont la masse en ordre de marche réelle se situe à l'intérieur de la tolérance de 5% par rapport à la masse en ordre de marche indiquée et retenue lors des formalités d'homologation. Attention, les équipements et accessoires supplémentaires montés en option ne sont pas compris dans les masses en ordre de marche des camping-cars. Par conséquent ils entraînent systématiquement une diminution des charges utiles disponibles. De même les poids non négligeable des accessoires supplémentaires proposés sur le marché, seront à déduire des charges utiles disponibles des camping-cars. En conséquence, la pose de ces accessoires pourra éventuellement amener à réduire le nombre de passager. Il conviendra donc de s'assurer du respect de l'ensemble des masses maxi autorisées (totales et par essieu) après chargement complet du véhicule. La masse maxi tractable est une donnée châssis, liée à l'homologation du véhicule. En fonction de l'attelage qui sera monté sur le véhicule et des valeurs spécifiques données par le fabricant de l'attelage, la masse maxi de la remorque que pourra tracter le véhicule pourra être inférieure. Les caractéristiques de résistance de l'attelage (en particulier valeur D et S) sont gravées sur une plaquette fixée sur celui-ci. La valeur D permet de déterminer la masse maximale admissible par l'attelage, avec le calcul suivant: $MR = DxT / ((9,8xT) - D)$, avec: MR = masse maxi possible de la remorque (en tonnes); T = Masse maxi (PTAC) du véhicule (en tonnes); D = valeur (en kN) à lire sur l'attelage. Exemple: avec D = 11,3kN et pour une base 35L, on aura alors une masse maxi de remorque (MR) qui sera la suivante: $MR = (11,3x3,5) / ((9,8x3,5) - 11,3) = 1,72$ t (ou 1720 kg). Pour une masse maxi tractable du véhicule qui peut aller jusqu'à 2,5 t. Les camping-cars conformes aux spécifications techniques et esthétiques présentées dans ce présent support sont réputés collection 2015 dès lorsqu'ils sont immatriculés à partir du 1^{er} juillet 2014. Cette règle est d'usage dans le camping-car où la notion de millésime n'existe pas. Tout camping-cariste titulaire d'un permis B délivré en France antérieurement au 20 janvier 1975, peut conduire un camping-car dont la masse maximale en charge techniquement admissible est supérieure à 3,5 t. Pour bénéficier de cette dérogation en France (reconnue dans l'Union Européenne), il suffit au titulaire du permis B de se rendre en préfecture afin de faire apposer sur son permis le code: « 79: B camping-car > 3500 kg ». Les véhicules photographiés dans ce support peuvent comporter des équipements en option avec supplément de prix. Les véhicules Pilote étant commercialisés dans plusieurs pays d'Europe, leurs caractéristiques techniques et leurs équipements peuvent différer d'un pays à l'autre. Pour la définition exacte des modèles disponibles dans chaque pays, veuillez consulter votre concessionnaire Pilote. D'autre part, Pilote se réserve le droit de modifier à tout moment et sans préavis les véhicules décrits dans ce support. Les éléments du stylisme et de décoration ayant servis à agrémenter les visuels de ce catalogue ne font pas partis du véhicule et de la prestation de livraison. Malgré le soin apporté à sa réalisation, celui-ci ne peut constituer un document contractuel.